

DETALJ 1

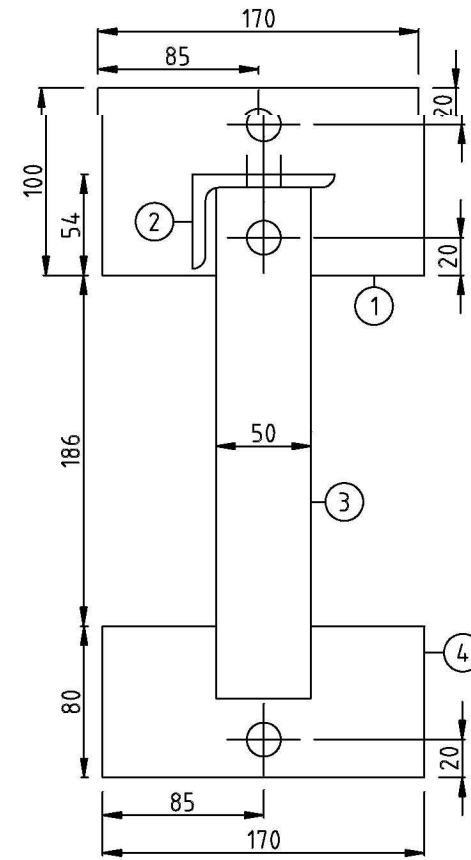

Antal Typ 1	Antal Typ 2	Material	Anmärkning
2	2	Bult ISO 4017 M16 x 65 8.8 fzv	
2	2	Mutter ISO 4032 M16 - 8 fzv	
2	2	Rundbricka ISO 7089-16-200 HV	
2	2	Plattjärn 40 x 8 mm	
1	2	UNP-balk 80	

SAMMANSTÄLLNING

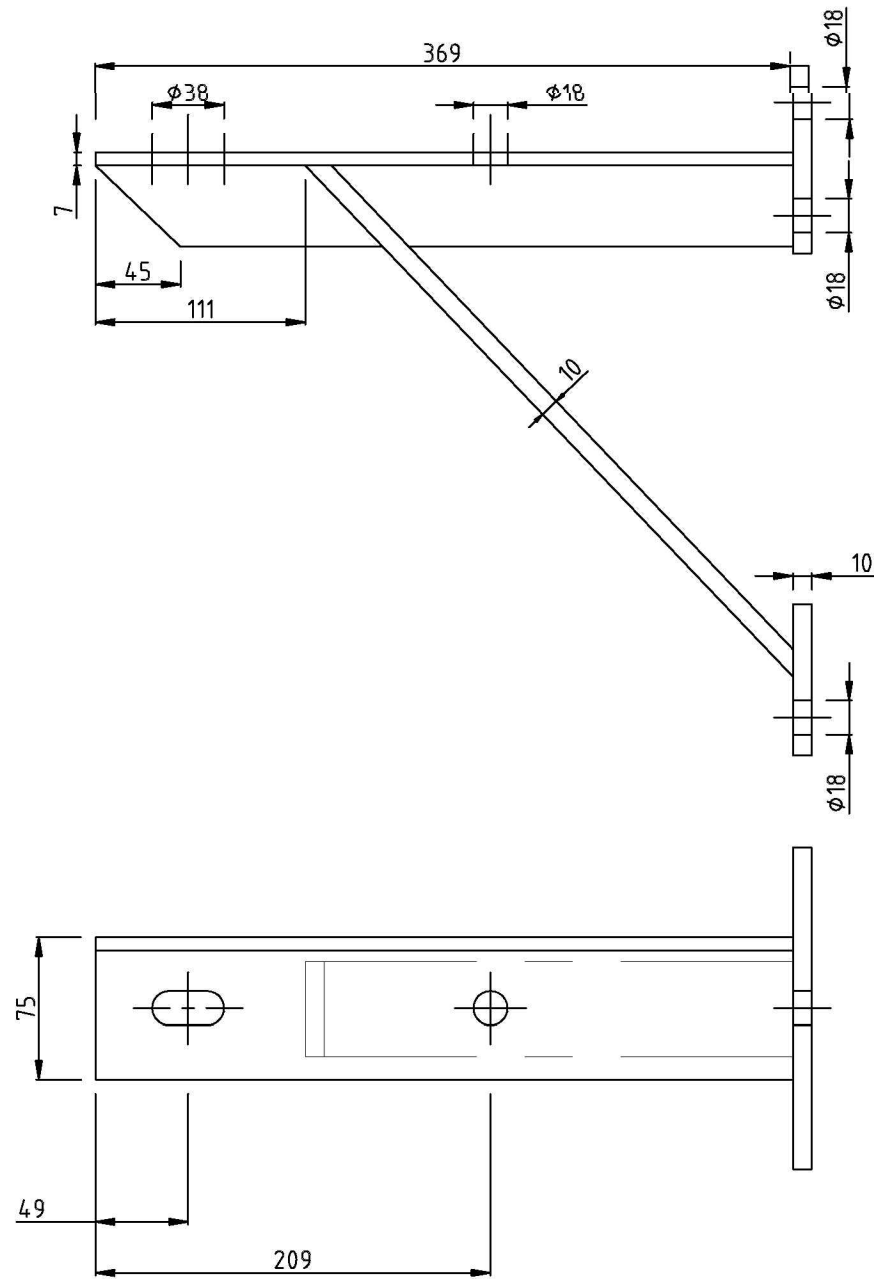
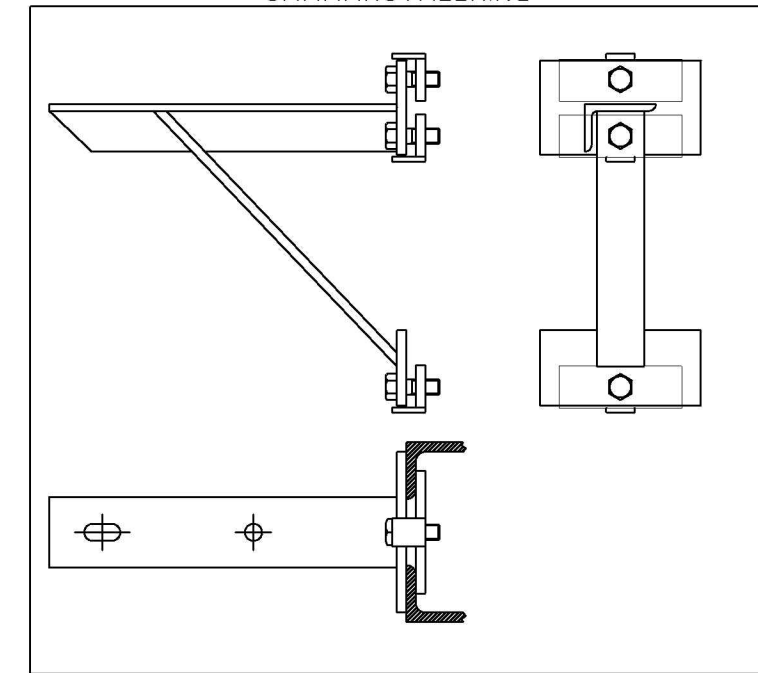

Stålkvalité S235 JR

Toleranser enligt ISO SS-ISO2768-1

Detaljer skall svetsas samman

Efter färdigställandet skall materialet varmförzinkas enligt ISO 1461:1999

Håldiameter säkerställs efter varmförzinkning

DETALJ 2

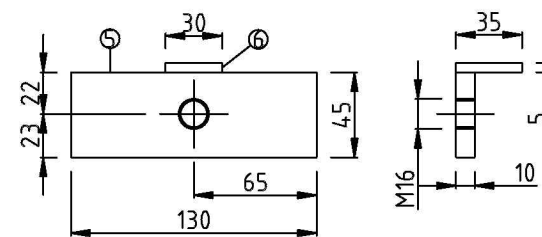

Rev lift	Antal rev	Rev datum	Rev omfattning	Verkens rev datum	Rev godkänd
B	3	2016-10-17	Materiallista, textändring & anpassat hålbild		AA
A	2	2012-11-21	3D-vy samt Galv		PAKA

ATKINS

Atkins Sverige AB
Hvitfeldtsgränd 15
411 20 Göteborg
Tel: 031 761 9500
Fax: 031 761 9501
www.atkinsglobal.com

UPPRÄTTAD FÖR



Göteborgs Stad
Trafikkontoret

STANDARDRITNING

Mastring för enkel fränskiljare
på fackverksmast

HANDLÄGGARE	VERIFIERAD	HAFT DEL
C. Andersson	PAKA	
DWG-FIL	RITAD/KONSTR	NR
21067.dwg	C. Andersson	
GODKÄND GÖTEBORG		
2006-10-17	SKALA	DIARIENUMMER
	1:2	
	RITNINGSNR	REV
	21067	B